

Bedienungsanleitung FIPSHIELD® mit EMV Bürste Assembly instruction FIPSHIELD® with EMC Brush

Montage / Assembly

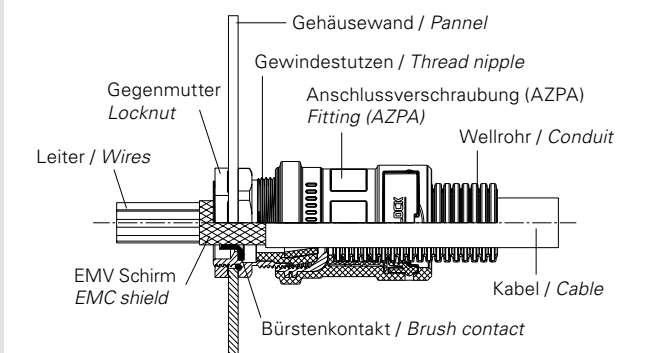

Vorbereitung der Kabel / Preparing of the cable

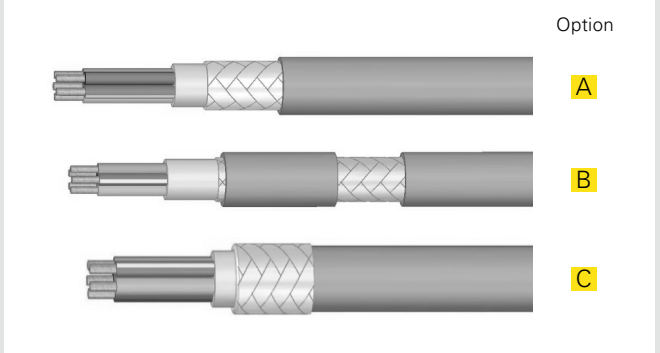

1. FIPSHIELD® Gewindestutzen in Gehäuse schrauben oder durch Panel mit EMV-Gegenmutter (NTBN-EMV) sichern.
Screw FIPSHIELD® thread nipple into the housing/panel or fasten it with EMI Locknut (NTBN-EMI).
2. Leitung einführen (abgemantelt im Bereich der Bürste).
Apply cable (dismantled in the contact area).
3. Anschlussverschraubung auf Gewindestutzen aufschrauben und für Zugentlastung festziehen.
Fittingbody to be applied to the thread nipple and tighten for strain relief.

- A** Schirmgeflecht an seinem Ende abmanteln.
Remove the cable sheath from the end section of screen braiding.
- B** Einen Abschnitt des Kabelmantels im Bereich der Kontaktierung entfernen.
Remove a segment of cable sheath at the contact area.
- C** Schirmgeflecht über den Kabelmantel stülpen.
Pull the fringe section of screen braiding over the cable sheath.

PG Metall / PG nickel plated brass	
Gewinde / Thread	max. Anzugsdrehmoment max. tightening torque
PG07	6,25 Nm
PG09	6,25 Nm
PG11	6,25 Nm
PG13,5	6,25 Nm
PG16	7,5 Nm
PG21	10,0 Nm
PG29	10,0 Nm
PG36	10,0 Nm
PG48	10,0 Nm

metrisch Metall / metric nickel plated brass	
Gewinde / Thread	max. Anzugsdrehmoment max. tightening torque
M12x1,5mm	8,0 Nm
M16x1,5mm	10,0 Nm
M20x1,5mm	12,0 Nm
M25x1,5mm	12,0 Nm
M32x1,5mm	18,0 Nm
M40x1,5mm	18,0 Nm
M50x1,5mm	20,0 Nm
M63x1,5mm	20,0 Nm

NPT Metall / NPT nickel plated brass	
Gewinde / Thread	max. Anzugsdrehmoment max. tightening torque
NPT 3/8	6,0 Nm
NPT 1/2	8,0 Nm
NPT3/4	12,0 Nm
NPT 1"	12,0 Nm

Hinweis / Note:

Die Kontaktbürste darf ausschließlich für EMV Zwecke verwendet werden. Eine Verwendung der Kontaktbürste als Potenzialausgleich ist nicht zulässig.

The brush is to be used only for EMC purposes. It is strictly forbidden to use the brush as a potential equalisation.